

BANG & OLUFSEN

Beolit 20

רמקול נייד

מדריך הפעלה



B & O

Bang & Olufsen

Download on the App Store



GET IT ON Google Play



השתמשו באפליקציית Bang & Olufsen להגדרה, התאמת המוצר, שיפור המוזיקה ועדכוני תוכנה.

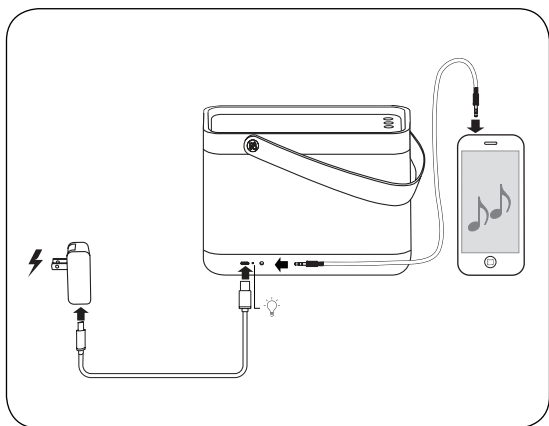

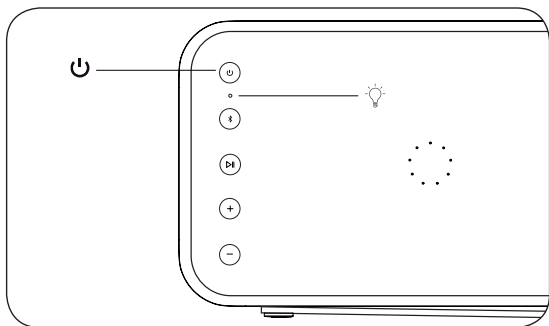

לחצו על הלחצן כדי להפעיל את ה- Beolit 20. נורית המוצר מאירה באור לבן רציף.

צימוד Bluetooth

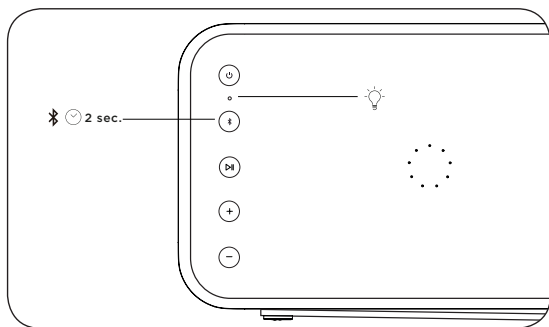

לחצו והחזיקו את לחצן Bluetooth למשך 2 שניות. הלחצן מהבהב באור כחול.

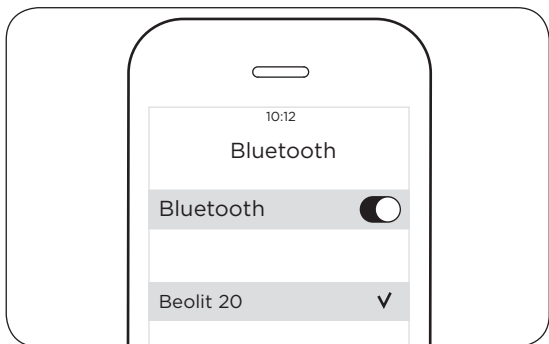

כאשר לחצן Bluetooth מהבהב בכחול, ודאו ש- Bluetooth מופעל בהתקן הנייד שלכם. מצאו את רשימת ההתקנים ובחרו ב- Beolit 20. לחצן ה- Bluetooth מאיר באור כחול לרגע, נשמע צפצוף וה- Beolit 20 מוכן לפעולה.

טעינה אלחוטית

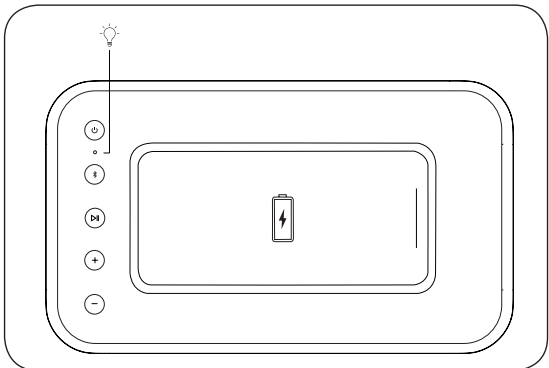

הניחו התקן התומך בטעינה אלחוטית על גבי משטח הטעינה של ה- Beolit 20 וודאו ששני ההתקנים במצב טעינה. הנורית העליונה ב- Beolit 20 תהבהב באור כתום כאשר סוללת המכשיר נטענת והנורית תאיר בירוק כאשר הסוללה טעונה במלואה.

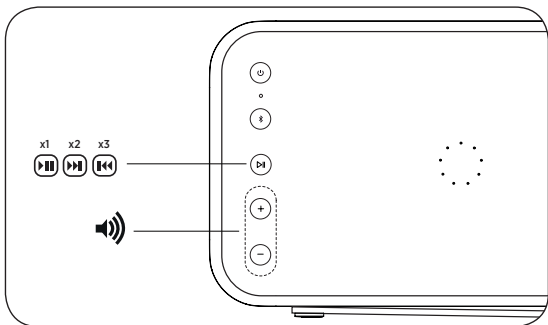

במהלך השמעת מוזיקה, לחצו על לחצן נגינה/השהיה כדי להשמיע או להשהות את המוזיקה. לחצו לחיצה כפולה כדי לעבור לשיר הבא. לחצו שלוש פעמים כדי לדלג לשיר הקודם. לחצו על + או על - כדי להגביר או להחליש את עוצמת השמע.

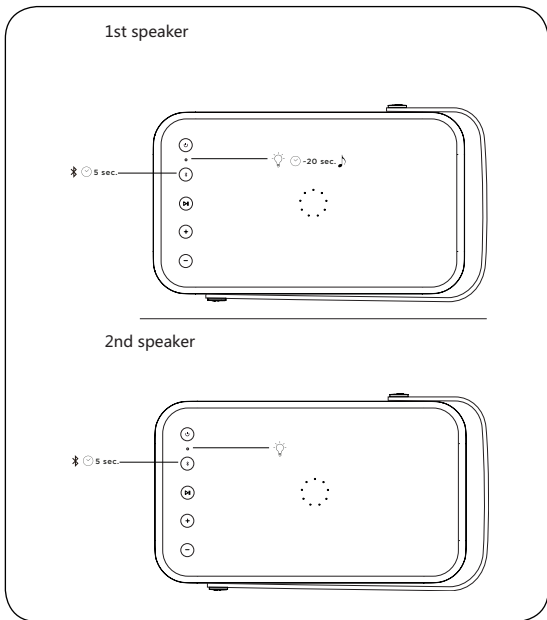

הרמקול הנייד Beolit 20 יכול להיות מוצמד בסטריאו בעזרת אפליקציית
 Bang & Olufsen או באופן ידני. כדי להגדיר את הסטריאו באופן ידני,
 לחצו והחזיקו את לחצן Bluetooth ברמקול הראשון למשך 5 שניות
 עד שהנורית מאירה באור לבן. המתינו כ-20 שניות עד שנשמע צפצוף,
 ולאחר מכן בצעו את אותה הפעולה ב-Beolit השני. שני ההתקנים
 ישמיעו צליל כדי להורות על כך שהם מחוברים.

תעודת אחריות למוצרי ביקונקט טכנולוגיות בע"מ

שם משפחה _____ שם פרטי _____
טלפון _____ כתובת _____
פירוט הטובין/דגם _____ שנת ייצור _____
מספר סידורי _____ מקום הרכישה _____
מספר חשבונית _____ חותמת וחתומת בית העסק _____

תעודה זו ניתנת כאחריות לתקינותו של המוצר. אחריותנו לפי תעודה זו היא לתקן בתוך 10 (עשרה) ימי עבודה מיום הגעת המוצר למעבדת החברה, כל קלקול שהתגלה במוצר במהלך תקופת האחריות, או להחליף את המוצר או כל חלק ממנו במידה ויידרש, ללא תמורה. במידה ותידרש החלפת חלקים לצורך התיקון, ייעשה שימוש בחלקים חדשים ומקוריים. תקופת האחריות היא למשך 12 חודשים מיום הרכישה, ותקפה אך ורק בצירוף חשבונית הקנייה ממשווק שהוסמך על ידנו כמשווק מורשה.

בהיעדר נקודת שירות במרחק של עד 15 ק"מ מהחנות בה בוצעה הרכישה, רשאי הצרכן להביא את המוצר לתיקון בחנות בה נרכש המוצר והתיקון במקרה כאמור יבוצע תוך שבועיים ממועד מסירת המוצר. לאחר ביצוע התיקון ו/או ההחלפה במוצר, ימסר לצרכן אישור בכתב שתפורט בו מהות התיקון ו/או מהות ההחלפה. אנו נהיה רשאים לדרוש תמורה בעד התיקון. במידה והקלקול במוצר נגרם כתוצאה מאחת מהסיבות שלהלן: שימוש בטובין בניגוד להוראות השימוש (לדוגמא: חיבור האוזניות למקור מתח ו/או הספק אשר אינו מיועד לאוזניות); זדון או רשלנות של הצרכן (לדוגמא: נזק שנגרם כתוצאה מזליזת סוללות בתוך המכשיר, זיהומו בחול, אבק, מים או שמן וכדומה, שבר שנגרם לאוזניות או למוצר); במקרה של תיקון שנעשה בטובין בידי מי שלא הורשה לכך מטעמנו. כוח עליון שהתרחש במועד מאוחר ממועד מסירת הטובין לצרכן.

פרטי היבואן: **ביקונקט טכנולוגיות בע"מ**, פ.ח.פ. 514849371

ת.ד. 50 קריית עקרון מרכז ביל"ו IN צומת עקרון (ביל"ו סנטר) טלפון 08-9418222 פקס: 08-9418223

דואר אלקטרוני info@bang-olufsenil.com

שירות לקוחות ותמיכה טכנית 050-7779602

